



WE 
ROHR
KETTEN
SYSTEME

SCHÜTT- GUT? SCHÜTT BES- SER!

4 Wir fördern
für Euch.

In diesen Branchen
kennen wir uns aus.
*Wij zijn goed op de hoogte
met deze branches.*

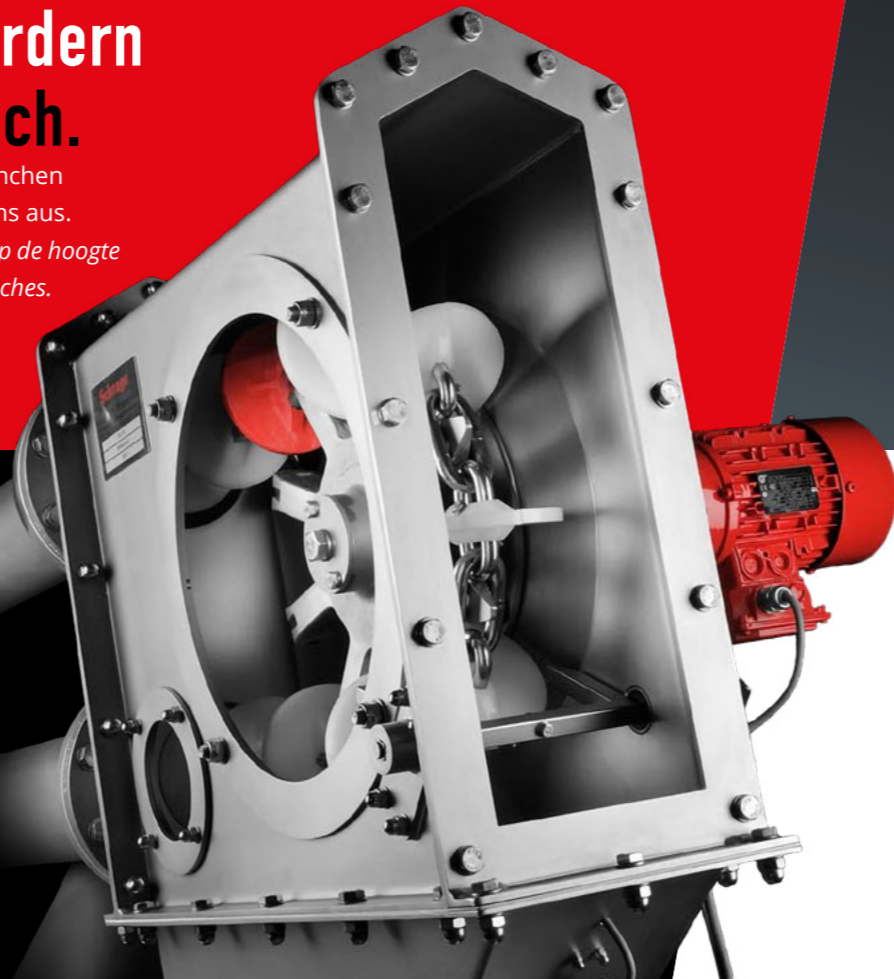

16 CUSTOM
Jedes Schüttgut ist anders
Elk bulkgoed is anders

20 EQUIPMENTS
Unsere Liebe zum Detail
Onze liefde voor detail

24 Form follows function
Unser Technikum
Ons technische centrum

26 Schrage weltweit.
Unsere Vertretungen weltweit
Onze wereldwijde vertegenwoordigingen

6 CLASSIC
Klassische Rohrkettenförderer
Klassieke schijventransporteur

10 MOBILE
Mobil, aber auch stationär
Mobiel, maar ook stationair



WIR FÖRDERN FÜR EUCH.

DE Es ist sehr wahrscheinlich, dass wir das Schüttgut Eurer Branche schon kennengelernt haben. In uns findet Ihr einen Partner mit einzigartigem Know-How, der sich eingehend mit Euren Anforderungen auseinandersetzt und immer eine maßgeschneiderte Lösung liefert. Für fast alle Industriezweige!

NL Het is zeer waarschijnlijk dat wij het bulkgoed van uw branche al hebben leren kennen. U vindt in ons een partner met unieke knowhow, die zich grondig bezighoudt met uw eisen en altijd een oplossing op maat levert. Voor bijna alle bedrijfstakken!

Wij
transporteren
voor u.

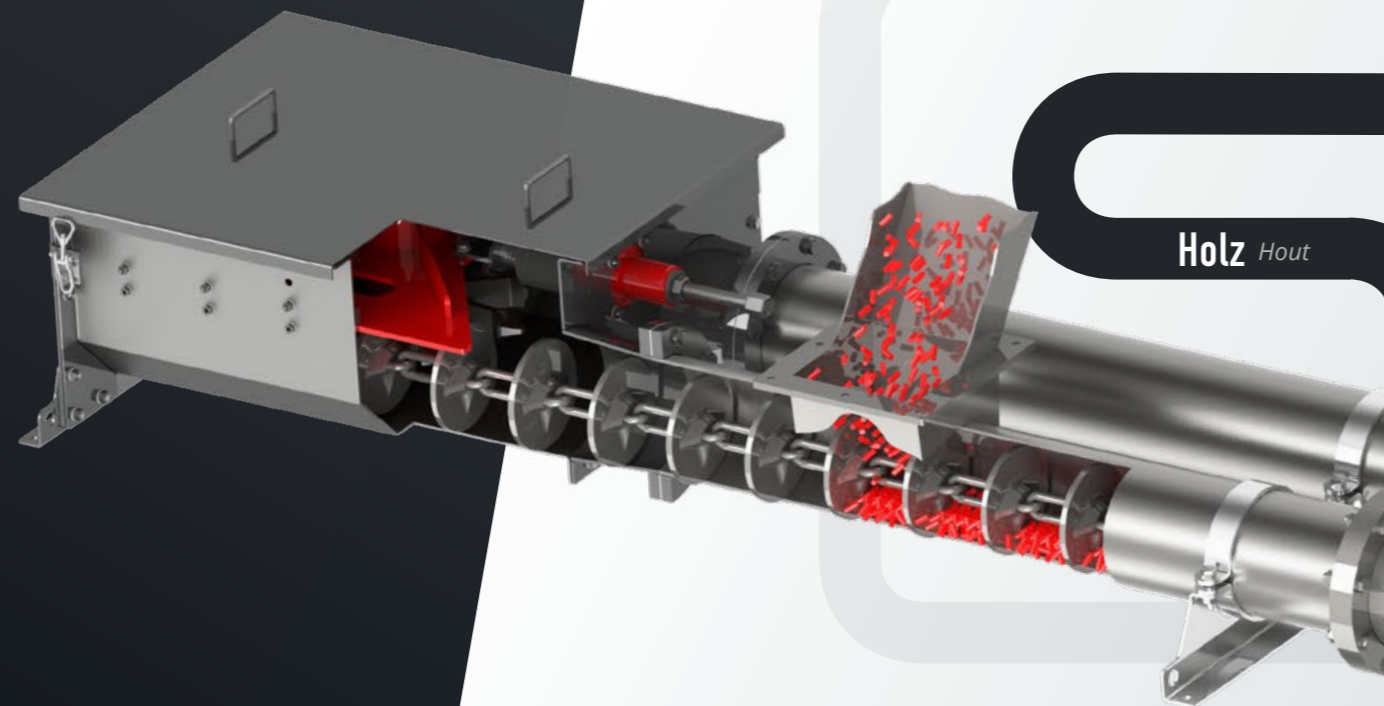

Minerale & Baustoffe *Mineralen en bouwmaterialen*

Voedingsmiddelen en landbouw **Futtermittel & Landwirtschaft**

Kunststof en rubber **Kunststoff & Gummi**

Lebensmittel *Levensmiddelen*

In diesen **Branchen**
kennen wir uns aus:

*Wij zijn goed op de hoogte met
deze branches:*

Recycling en milieu **Recycling & Umwelt**

Energiewirtschaft *Energieopwekking*

Kohle *Kolen*

Spedition & Logistik *Expeditie en logistiek*

Engineering & Forschung *Techniek*

Chemie & Pharma *Chemische en farmaceutische industrie*

Metall *Metaal*



KLASSISCHE ROHRKETTEN FÖRDERER

Our
CLASSIC
line

DE Schüttgut-Förderung, einfach, zuverlässig und effizient. Unsere bewährte Classic-Linie: Ein praktisches Baukastenprinzip, das Standardanwendungen mit fünf Baugrößen abdeckt.

Produktschonend, staubdicht, hochgradig selbstreinigend. Das smarte System unserer Anlagen passt zu fast jeder Art von Schüttgut – bei Bedarf auch nach ATEX.

NL Transport van bulkgoed, eenvoudig, betrouwbaar en efficiënt. Onze beproefde Classic-lijn: Een praktisch bouwdoosprincipe, dat standaardtoepassingen bestrijkt met vijf uitvoeringen.

Productbeschermend, stofdicht, sterk zelfreinigend. Het slimme systeem van onze installaties is geschikt voor vrijwel elke soort bulkgoed – desgewenst ook volgens ATEX.

CLASSIC

DE Wir leben und lieben die Schüttgutförderung. Deshalb ist es unsere Herzensangelegenheit Euch zu unterstützen. Unser Team prüft und testet Eure Anforderungen gründlich. Nur wenn eine Lösung Vorteile für Euch bringt, bieten wir sie an. Das ist das Schrage-Versprechen.

NL Wij leven en houden van het transport van bulkgoed. Daarom gaat het ons echt aan het hart om u te ondersteunen. Ons team controleert en test uw eisen grondig. Wij bieden een oplossing alleen aan wanneer deze u voordeel biedt. Dat is de belofte van Schrage.

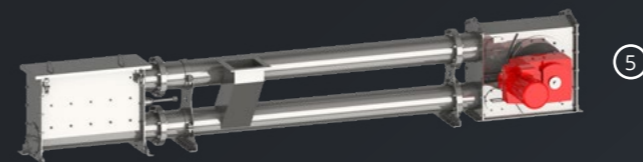
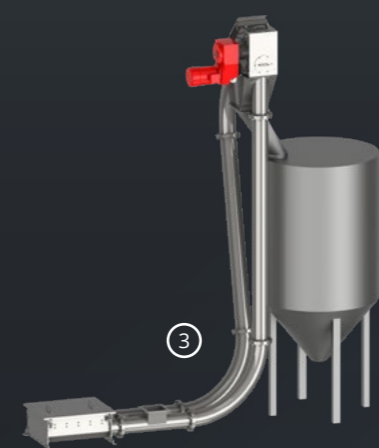
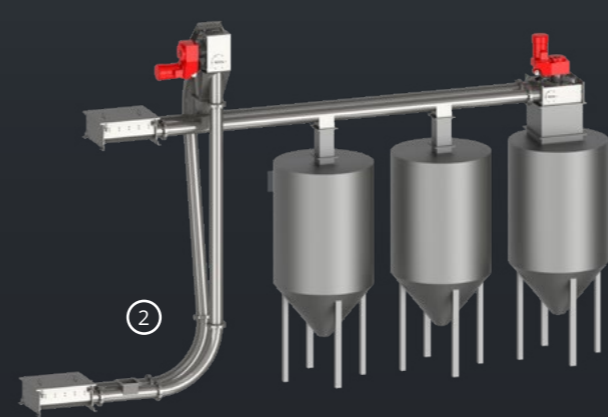
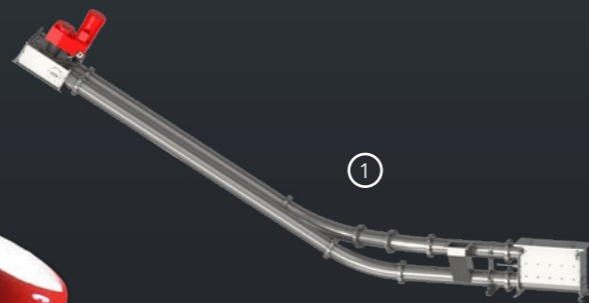

4.000+

Anlagen weltweit im Einsatz
Wereldwijd in gebruik zijnde installaties

60m

max. Länge
max. lengte

max. Höhe
max. hoogte **40m**

bijna
nahezu **100%**
*Beschikbaarheid
Verfügbarkeit*

5 verschiedene
Baugrößen
*verschillende
uitvoeringen*

tot max.
bis max. **80 $\frac{m^3}{h}$**
*Transportcapazität
Förderleistung**

*produktabhängig *productafhankelijk*

MOBIL, ABER AUCH

Our MOBILE line

DE Smartes Handling. Einfaches Be- und Umfüllen - direkt vor Ort und beeindruckend flexibel. Spektakulär kurze Umschlagszeiten und optional auch als stationäre Anlage erhältlich. Kein Umbau - nur ran an den Stromanschluss und los geht's!

Dazu annähernd tottraumfrei, staubdicht und optional mit ATEX-Schutz. Unsere Schrage-MOBILE-Linie hat für so ziemlich jede Herausforderung eine Lösung parat.

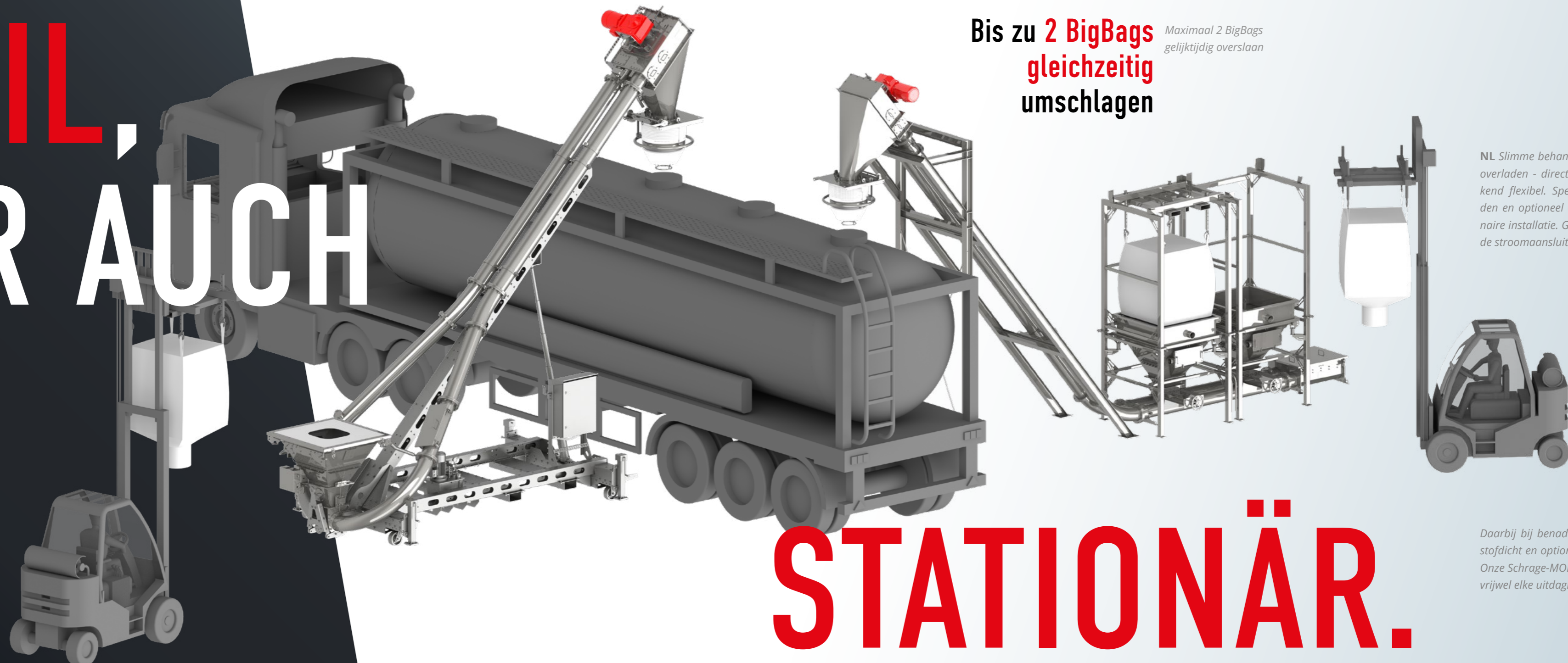

**Bis zu 2 BigBags
gleichzeitig
umschlagen**

*Maximaal 2 BigBags
gelijktijdig overslaan*

NL Slimme behandeling. Eenvoudig vullen en overladen - direct ter plaatse en indrukwekkend flexibel. Spectaculair korte overslagtijden en optioneel ook verkrijgbaar als stationaire installatie. Geen ombouw - gewoon aan de stroomaansluiting en aan de slag!

STATIONÄR.

Daarbij bij benadering vrij van dode ruimte, stofdicht en optioneel met ATEX-bescherming. Onze Schrage-MOBILE-lijn heeft voor dus voor vrijwel elke uitdaging een oplossing parat.

Voll(e) Mobile.

Full(y)
mobile.

LKW-Befüllung

Schnelle und bequeme LKW-Befüllung für den Schüttgutverkehr - egal, ob auf Schienen, auf Rollen oder per Stapler verfahrbar.

Truck loading

Fast and convenient truck loading for bulk material transportation - regardless of whether rails, casters, or forklifts are involved.

Raus aus den BigBags, rein in den LKW!

Unsere LKW-Befüllung glänzt mit durchgängig hohem Durchsatz.

Uit de BigBags, direct in de vrachtauto!

Het laden van vrachtauto's schittert door doorgaans hoge doorzet - geheel zonder tussenstop.

15 min

ca. Auf- & Abbauzeit
globale op- en afbouwijd

ATEX ATEX-Schutz möglich
ATEX-bescherming mogelijk

1 Person

müheles von
Einzelpersonen
bedienbar

*moeiteloos te be-
dienen door een
enkele persoon*

Förderleistung max.
Max. transportcapaciteit

60 $\frac{m^3}{h}$

staubdicht *stof-
dicht*

MOBILE

DE Schnell, flexibel, MOBILE. Unsere Stand-Alone-Modelle schlagen Euer Schüttgut fast überall dort um, wo es Euch am besten passt.

NL Snel, flexibel, MOBILE. Onze zelfstandige modellen slaan uw bulkgoed vrijwel overal om waar het u het beste past.

Mobile Behälterbefüllung

Ihr wollt Rührwerke, Mischer oder weiterverarbeitende Maschinen befüllen? Dann haben wir da was für Euch: unsere mobile Behälterbefüllung.

Vullen van mobiele containers

Wilt u roermachines, mengmachines of verder verwerkende machines vullen? Dan hebben wij iets voor u: onze vulling voor mobiele containers.





15



JEDES SCHÜTTGUT IST **ANDERS**

Our
CUSTOM
line

DE Bei CUSTOM ist der Name Programm. Dort, wo unsere klassischen Förderer nicht mehr ausreichen, liefert unsere CUSTOM-Linie die passende Antwort. Wir analysieren Euer Schüttgut in unserem hauseigenen Technikum und ermitteln, wie das Produkt mit unserer Technik gehandelt werden muss.

NL De reden dat het programma CUSTOM heet is dat daar waar onze klassieke transporteurs niet meer voldoen, onze CUSTOM-lijn het passende antwoord levert. Wij analyseren uw bulkgoed in ons eigen technische centrum en bepalen hoe het product met onze techniek moet worden behandeld.

10 bar
druckstoßfest
drukgolffbestendig

Trockensubstanzgehalt
Gehalte droge stof **40 %**
produktabhängig productafhankelijk

Gasdicht,
max. **0,49** bar
Gasdicht,
max.

350°C+
max. Temperatur max. temperatuur

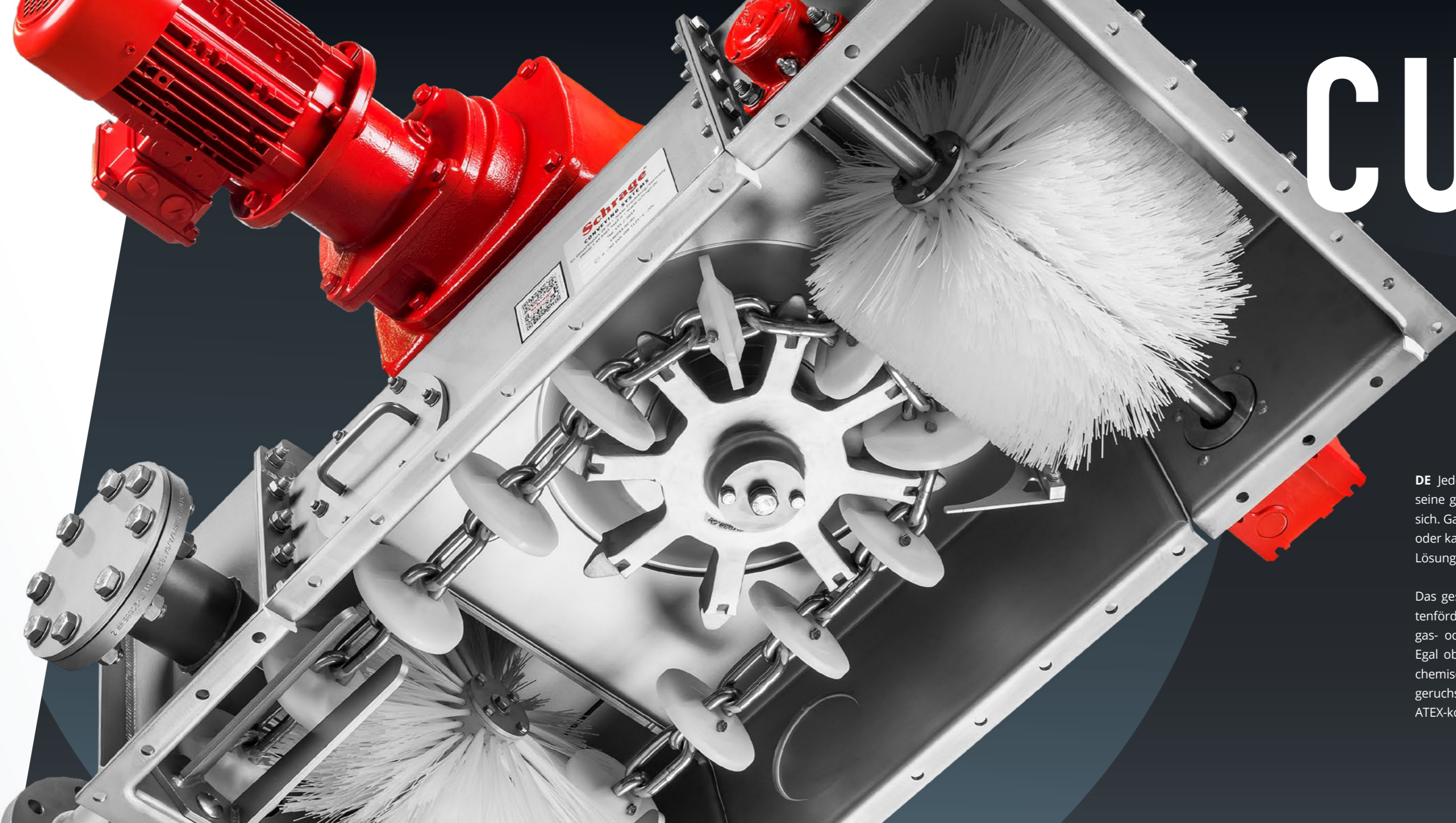

CUSTOM

DE Jedes Schüttgut ist anders und bringt seine ganz eigenen Herausforderungen mit sich. Ganz gleich ob zäh oder haftend, heiß oder kalt, giftig oder essbar - wir haben eine Lösung für Euch.

Das geschlossene System unserer Rohrkettenförderer ist staubdicht und kann auch gas- oder wasserdicht ausgeführt werden. Egal ob hoch abrasiv, toxisch, klebrig oder chemisch aggressiv, der Transport findet fast geruchsfrei statt und wird bei Bedarf auch ATEX-konform ausgeführt.

NL Elk bulkgoed is anders en brengt zijn geheel eigen uitdagingen met zich mee. Ongeacht of het taai of plakkerig, heet of koud, giftig of eetbaar is - wij hebben een oplossing voor u.

Het gesloten systeem van onze schijventransporteur is stofdicht en kan ook gas- of waterdicht worden uitgevoerd. Ongeacht of het sterk schurend, toxisch, kleverig of chemisch agressief is, het transport vindt bijna geruisloos plaats en wordt desgewenst ook ATEX-conform uitgevoerd.

UNSERE LIEBE

Our EQUIPMENT line

DE Um Euch das Leben leichter zu machen, führen wir zusätzliche Schüttgut-Handling-Systeme in unserem Sortiment, die jeden unserer Rohrkettenförderer perfekt ergänzen. In unserer EQUIPMENT-Linie findet Ihr Produkte zum Dosieren, Entleeren, Verteilen und Entladen.

Dort, wo das Schüttgut-Handling beginnt, haben wir bereits eine passende Lösung für unsere Rohrkettenförderer oder ein alternatives Fördersystem.

NL Wij voeren aanvullende behandelingssystemen voor bulkgoed in ons assortiment, die al onze schijventransporteurs perfect aanvullen, om u het leven gemakkelijker te maken. In onze EQUIPMENT-lijn vindt u producten voor doseren, legen, verdelen en lossen.

Daar waar de behandeling van het bulkgoed begint, hebben wij al een passende oplossing voor onze schijventransporteur of een alternatief transportsysteem.

EQUIPMEN + Schrage
CONVEYING SYSTEMS

ZUM DETAIL

EQUIPMEN+



1 Sackentleerstation mit Filtereinheit
Station voor het legen van zakken met filtereenheid



2 Sackentleerstation mit Leersackverdichter
Station voor het legen van zakken met compressor
voor lege zakken



3 BigBag Entleerstation mit Traverse
Station voor het legen van BigBags met traverse

4 BigBag Entleerstation mit Kranbahn
Station voor het legen van BigBags met kranbaan

DE Powered by Schrage bedeutet nicht nur, dass unsere Produkte bis ins kleinste Detail perfektioniert sind, um unsere Versprechen zu halten. Powered by Schrage bedeutet, dass wir mitdenken und vorausschauen, damit Ihr einen spürbaren Mehrwert für Euer Unternehmen erlebt. Deshalb denken wir auch immer über die Rohrkettenförderung hinaus weiter.

NL Powered by Schrage betekent niet alleen dat onze producten tot in het kleinste detail zijn geperfectioneerd, om onze belofte te vervullen. Powered by Schrage betekent dat wij meedenken en vooruit kijken, zodat u merkbare meerwaarde beleeft voor uw onderneming. Daarom denken wij ook altijd verder na over het schijventransport.



FORM FOLLOWS FUNCTION

Unser Technikum

DE Euer Schüttgut bestimmt nicht nur unsere Vorgehensweise bei der Konstruktion, sondern gibt auch die verwendeten Werkstoffe vor. Um Eure individuellen Anforderungen zu verstehen, testen wir regelmäßig in unserem hauseigenen Technikum. Deshalb können wir saubere, wahlweise gas- oder druckdichte und produktschonende Lösungen anbieten.

Wir konfigurieren die Förderer individuell und ersparen Euch damit Umbaumaßnahmen vor Ort.

Unsere wartungsarmen Systeme sind nicht nur besonders verschleißfest, sondern können mit nahezu allen fließfähigen Schüttgütern umgehen. Dabei ist es egal, ob staubig, körnig oder grob - ohne Entmischung kommt es zu einer fast vollständigen Restentleerung.

Unser Technikum steht dafür, dass wir unermüdlich nach den bestmöglichen Lösungen suchen und uns stets weiterentwickeln.



Ons technische centrum

NL Uw bulkgoed bepaalt niet alleen onze benadering bij de constructie, maar bepaalt ook van te voren de gebruikte materialen. Wij testen regelmatig in ons eigen technische centrum om uw individuele eisen te begrijpen.

Daarom kunnen wij schone, nagenoeg gas- of druckdichte en productbeschermende oplossingen aanbieden.

Wij configureren de transporteurs afzonderlijk en besparen u daarmee ombouwmaatregelen ter plaatse.

Onze onderhoudsarme systemen zijn niet alleen bijzonder slijtvast, maar kunnen met nagenoeg alle vloeiende bulkgoederen omgaan. Daarbij is het om het even of het stofachtig, korrelig of grof is - het komt zonder ontmenging tot een vrijwel volledige restleging.

Ons technische centrum staat ervoor dat wij onvermoeibaar zoeken naar de best mogelijke oplossingen en ons steeds verder ontwikkelen.

SCHRAGE

Unser Herz liegt zwar
in Deutschland, aber es
schlägt für die ganze
Welt.

*Ons hart ligt weliswaar in Duitsland,
maar het klopt voor de hele wereld.*

DE Als inhabergeführter Familienbetrieb betrachten wir nicht nur unsere Mitarbeiter als Familienmitglieder, sondern auch unsere Kunden und Lieferanten. Vertrauen, Verlässlichkeit und Verantwortung sind zusammen mit Ehrlichkeit und Respekt die Grundpfeiler unserer Zusammenarbeit. Uns verbindet das Streben nach bestmöglichen Ergebnissen.

Deshalb findet Ihr nicht nur unsere Anlagen in vielen Ländern der Welt, sondern auch eine Schrage-Vertretung in Eurer Nähe.



WELTWEIT

Schrage wereldwijd

NL Wij beschouwen als door de eigenaars geleid familiebedrijf niet alleen onze werknemers als familieleden, maar ook onze klanten en leveranciers. Vertrouwen, betrouwbaarheid en verantwoordelijkheid zijn samen met eerlijkheid en respect de steunpilaren van onze samenwerking. Wij worden verbonden door het streven naar de best mogelijke resultaten.

Daarom vindt u niet alleen onze installaties in vele landen in de wereld, maar ook een vertegenwoordiger van Schrage bij u in de buurt.

BE	Belgien	AM	Armenien
BY	Belarus	AZ	Aserbajdschan
CH	Schweiz	KZ	Kasachstan
CZ	Tschechische Republik	KG	Kirgisistan
DE	Deutschland	RU	Russland
EE	Estland	TJ	Tadschikistan
ES	Spanien	TM	Turkmenistan
FI	Finnland	UZ	Usbekistan
FR	Frankreich	ID	Indonesien
GB	Großbritannien	MY	Malaysia
IT	Italien	PH	Philippinen
LT	Litauen	SG	Singapur
LV	Lettland	TH	Thailand
MD	Republik Moldau		
NL	Niederlande		
PL	Polen		
PT	Portugal		
RO	Rumänien		
RU	Russland		
SE	Schweden		
SM	San Marino		
SK	Slowakische Republik		
TR	Türkei		



**Schrage Rohrkettenystem
GmbH Conveying Systems**
Im Gewerbepark 26-30
26446 Friedeburg / Germany

Telefon +49 4465 9469-0
Mail info@schrage.de
Web schrage.de

Gestaltung und Umsetzung

m01n
digitalagentur

Telefon +49 4941 980 22 73
Mail ichmag@m01n.com
Web m01n.com

Schrage[®]
CONVEYING SYSTEMS