



WE 
ROHR
KETTEN
SYSTEME

SCHÜTT- GUT? SCHÜTT BES- SER!

4 Wir fördern
für Euch.

In diesen Branchen
kennen wir uns aus.
В этих отраслях
мы компетентны

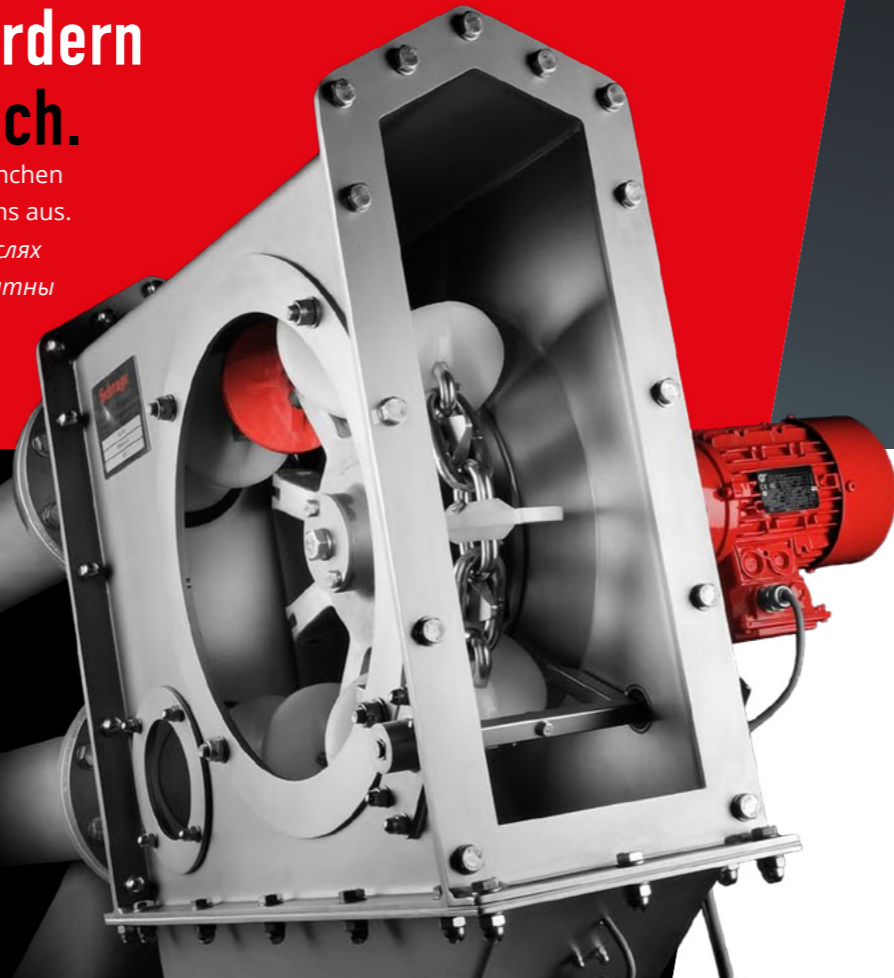

16 CUSTOM
Jedes Schüttgut ist anders
Каждый сыпучий материал уникален

20 EQUIPMENTS⁺
Unsere Liebe zum Detail
С любовью к деталям

24 Form follows function
Unser Technikum
Наш экспериментальный цех

26 Schrage weltweit.
Unsere Vertretungen weltweit
Наши представительства по всему миру

6 CLASSIC
Klassische Rohrkettenförderer
Классические трубчатые цепные транспортеры

10 MOBILE
Mobil, aber auch stationär
Не только мобильный, но и стационарный



WIR FÖRDERN FÜR EUCH.

Ваш груз
— наши
конвейеры

DE Es ist sehr wahrscheinlich, dass wir das Schüttgut Eurer Branche schon kennengelernt haben. In uns findet Ihr einen Partner mit einzigartigem Know-How, der sich eingehend mit Euren Anforderungen auseinandersetzt und immer eine maßgeschneiderte Lösung liefert. Für fast alle Industriezweige!

RU Велика вероятность, что нам уже знаком сыпучий материал в вашей отрасли. В нашем лице вы найдете партнера с уникальным ноу-хау, который внимательно изучит ваши требования и обязательно подберет индивидуальное решение. Почти для всех отраслей промышленности!

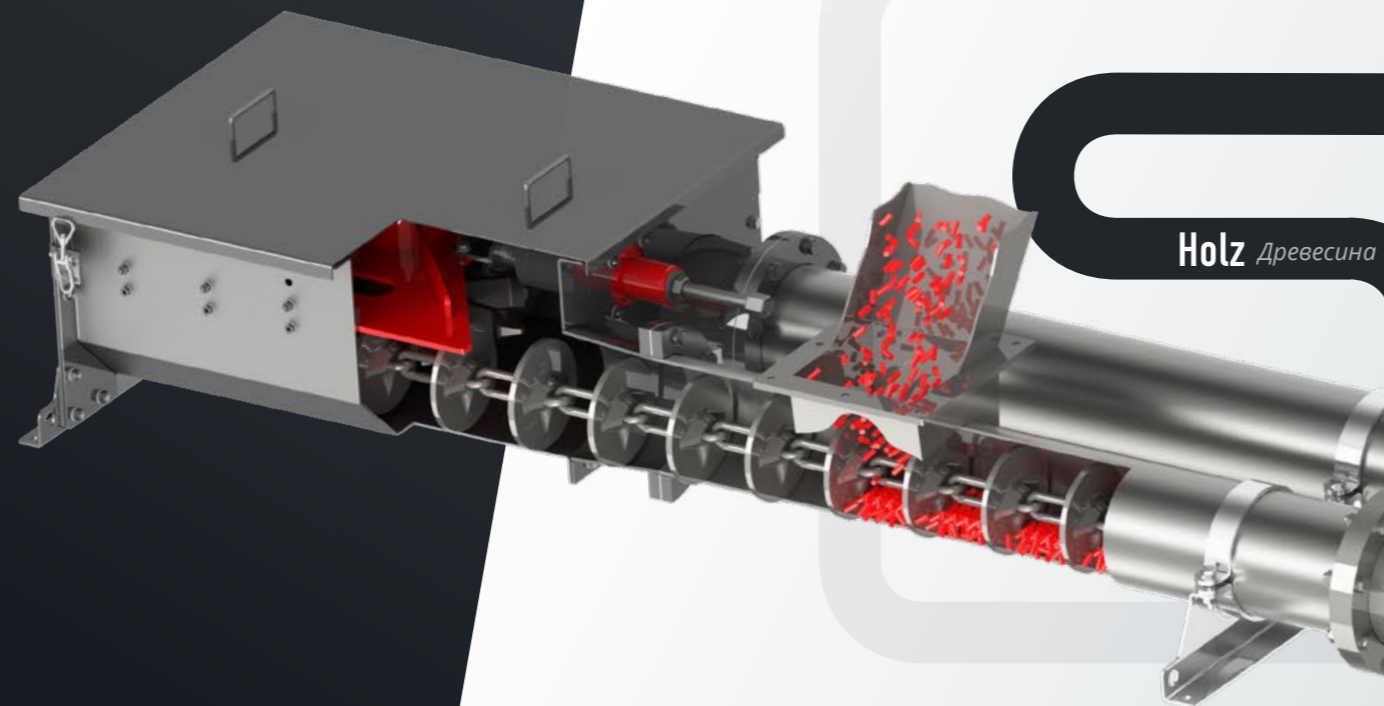

Minerale & Baustoffe *Минералы и стройматериалы*

Корма и сельское хозяйство Futtermittel & Landwirtschaft

Пластик и резина Kunststoff & Gummi

Lebensmittel *Продукты питания*

Переработка и окружающая среда Recycling & Umwelt

Energiewirtschaft *Энергетика*

Kohle *Угольная промышленность*

Spedition & Logistik *Экспедиция и логистика* Engineering & Forschung *Проектирование и исследования*

Chemie & Pharma *Химия и фармацевтика*

Metall *Производство металлов*

In diesen Branchen
kennen wir uns aus:

*Области нашей
компетенции:*

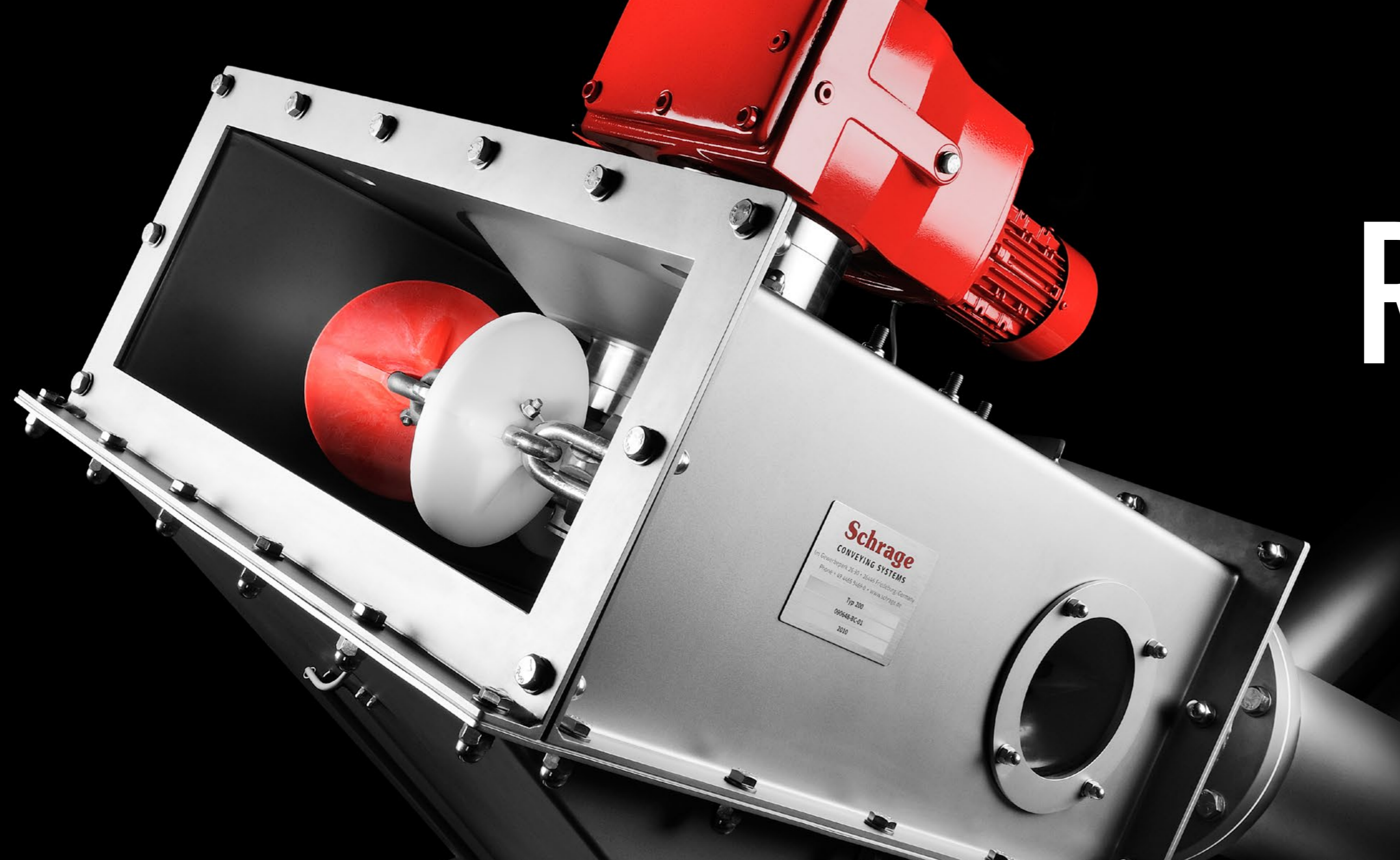

KLASSISCHE ROHRKETTEN FÖRDERER

Our CLASSIC line

DE Schüttgut-Förderung, einfach, zuverlässig und effizient. Unsere bewährte Classic-Linie: Ein praktisches Baukastenprinzip, das Standardanwendungen mit fünf Baugrößen abdeckt.

Produktschonend, staubdicht, hochgradig selbstreinigend. Das smarte System unserer Anlagen passt zu fast jeder Art von Schüttgut – bei Bedarf auch nach ATEX.

RU Транспортировка сыпучих материалов — просто, надежно и эффективно. Наша опробованная линейка Classic: Практичный принцип сборки, которым охвачено пять типоразмеров для стандартного применения.

Бережное обращение с материалами, пыленепроницаемость, высокая степень самоочистки. «Умная» система в наших установках рассчитана практически на любой тип сыпучих материалов. Учитываются и стандарты ATEX.

CLASSIC

DE Wir leben und lieben die Schüttgutförderung. Deshalb ist es unsere Herzensangelegenheit Euch zu unterstützen. Unser Team prüft und testet Eure Anforderungen gründlich. Nur wenn eine Lösung Vorteile für Euch bringt, bieten wir sie an. Das ist das Schrage-Versprechen.

RU Транспортировка сыпучих товаров — это наш профессиональный интерес. Поэтому по-настоящему поддержать вас — для нас является делом чести. Наша команда тщательно изучит и проверит ваши требования. Мы предлагаем только такие решения, которые приносят пользу. Schrage гарантирует.

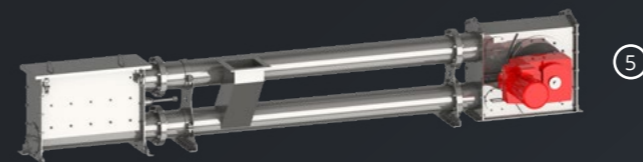
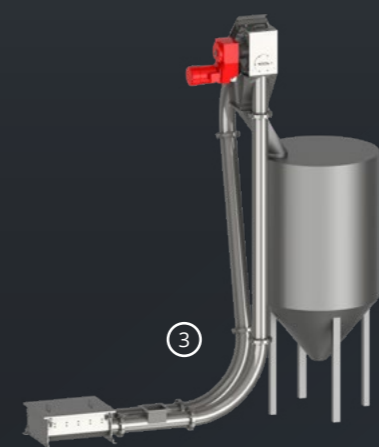
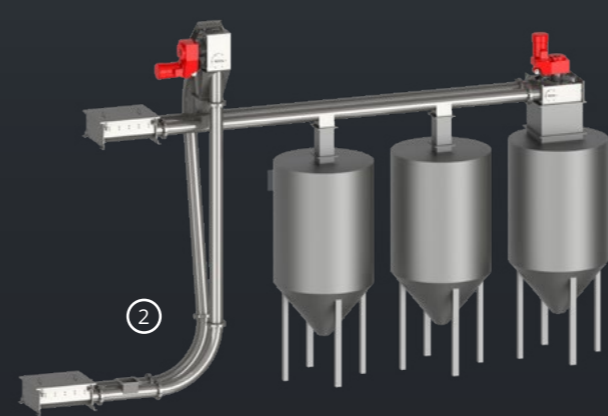
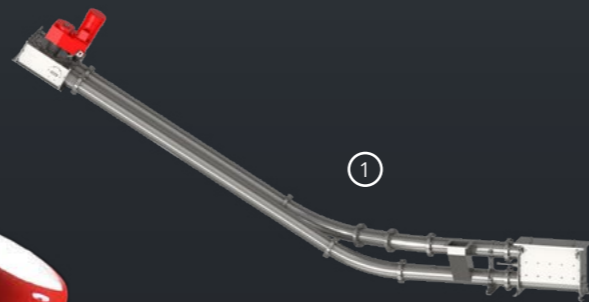

4.000+

Anlagen weltweit im Einsatz
 Установки, используемые по
 всему миру

60m

max. Länge
 Макс. длина

40m

max. Höhe
 Макс. высота

100%

почти
 nahezu

Доступность
 Verfügbarkeit

5

verschiedene
 Baugrößen
 различные габаритные
 размеры

80 m³/h

Макс. до
 bis max.

Производительность
 Förderleistung*

*produktabhängig
 зависит от конкретного
 материала

MOBIL, ABER AUCH

Our MOBILE line

DE Smartes Handling. Einfaches Be- und Umfüllen - direkt vor Ort und beeindruckend flexibel. Spektakulär kurze Umschlagszeiten und optional auch als stationäre Anlage erhältlich. Kein Umbau - nur ran an den Stromanschluss und los geht's!

Dazu annähernd tottraumfrei, staubdicht und optional mit ATEX-Schutz. Unsere Schrage-MOBILE-Linie hat für so ziemlich jede Herausforderung eine Lösung parat.

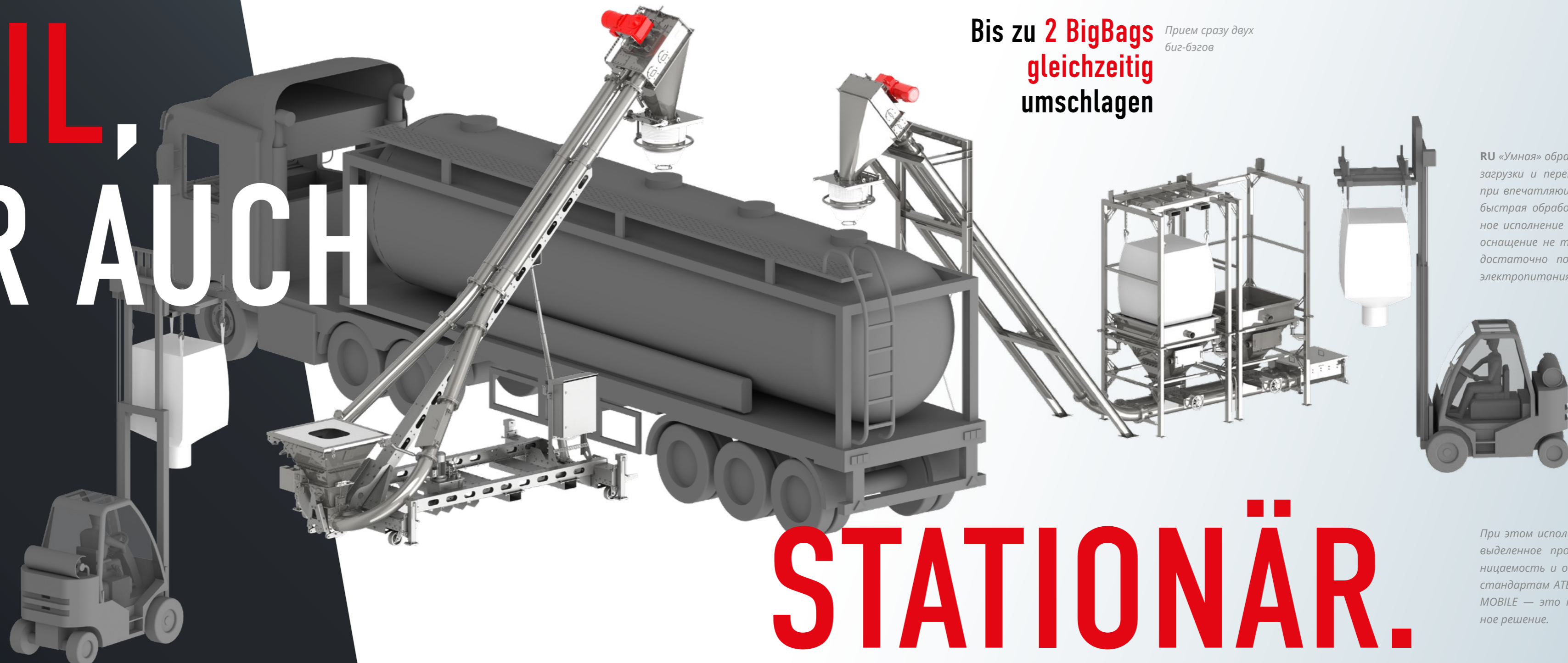

**Bis zu 2 BigBags
gleichzeitig
umschlagen**

*Прием сразу двух
биг-бэгов*

RU «Умная» обработка грузов. Простота загрузки и переправки прямо на месте при впечатляющей гибкости. Предельно быстрая обработка грузов. Стационарное исполнение в качестве опции. Переснащение не требуется — для запуска достаточно подключить к источнику электропитания!

STATIONÄR.

При этом используется практически все выделенное пространство. Пыленепроницаемость и опциональная защита по стандартам ATEX. Наша линейка Schrage MOBILE — это практически универсальное решение.

Voll(e) Mobile.

Полная
мобильность.

LKW-Befüllung

Schnelle und bequeme LKW-Befüllung für den Schüttgutverkehr - egal, ob auf Schienen, auf Rollen oder per Stapler verfahrbar.

Загрузка грузовиков

Быстрая и удобная загрузка грузовиков для поддержания оборота сыпучих грузов любыми средствами — рельсовыми, роликовыми, штабелерами.

Raus aus den BigBags, rein in den LKW!
Unsere LKW-Befüllung glänzt mit durchgängig hohem Durchsatz.

Из биг-бэгов прямоком в грузовик!
Наша схема безостановочной загрузки грузовиков отличается невероятно высокой пропускной способностью.

15 min

ca. Auf- & Abbaupzeit

Приблиз. время монтажа и демонтажа

ATEX ATEX-Schutz möglich
Возможна защита по ATEX

1 Person

müheles von *без труда*
Einzelpersonen *управляются*
bedienbar *одним оператором*

Förderleistung max.
Производительность макс.

60 $\frac{m^3}{h}$

staubdicht пыленепроницаемость

MOBILE

DE Schnell, flexibel, MOBILE. Unsere Stand-Alone-Modelle schlagen Euer Schüttgut fast überall dort um, wo es Euch am besten passt.

RU Быстрота, гибкость, MOBILE. Наши автономные модели готовы обработать ваши сыпучие материалы практически в любой обстановке.

Mobile Behälterbefüllung

Ihr wollt Rührwerke, Mischer oder weiterverarbeitende Maschinen befüllen? Dann haben wir da was für Euch: unsere mobile Behälterbefüllung.

Мобильная загрузка контейнеров

Нужна загрузка мешалок, смесителей или перерабатывающих машин? Готовы предложить вариант мобильной загрузки контейнеров.

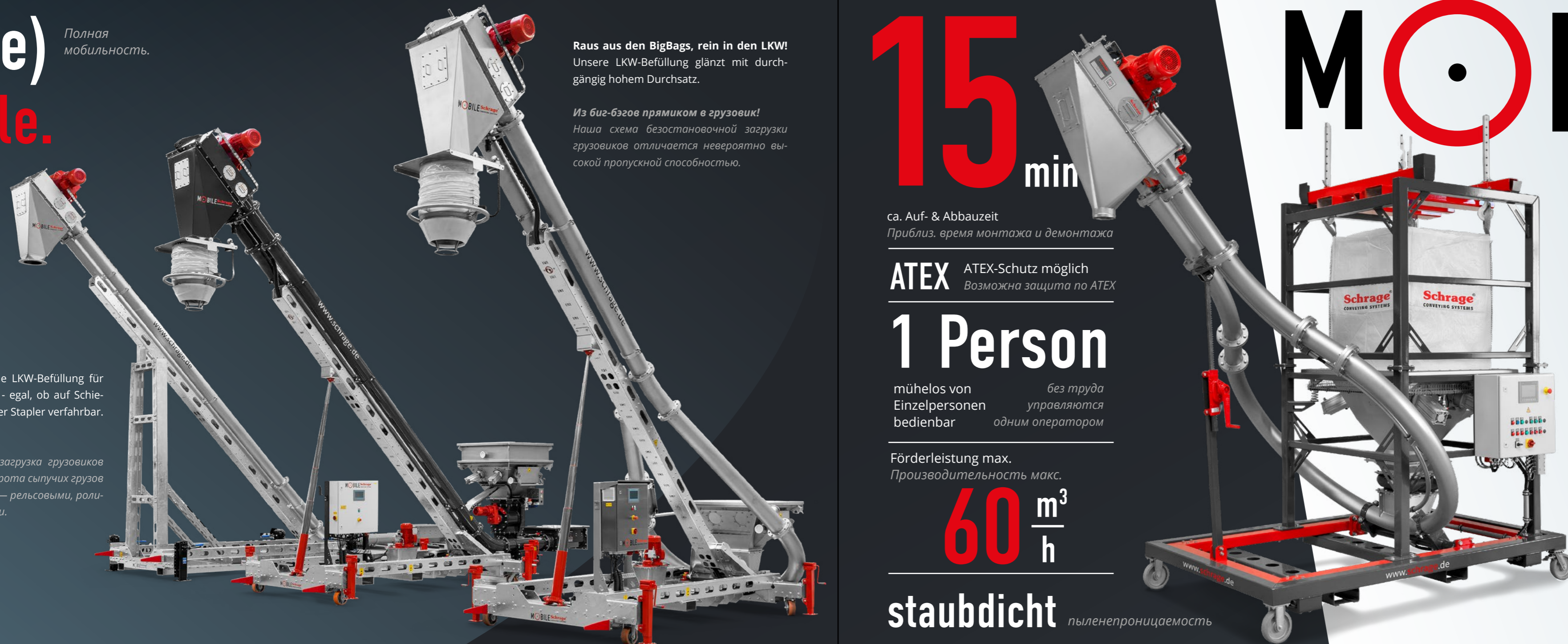





JEDES SCHÜTTGUT IST **ANDERS**

Our CUSTOM line

DE Bei CUSTOM ist der Name Programm. Dort, wo unsere klassischen Förderer nicht mehr ausreichen, liefert unsere CUSTOM-Linie die passende Antwort. Wir analysieren Euer Schüttgut in unserem hauseigenen Technikum und ermitteln, wie das Produkt mit unserer Technik gehandelt werden muss.

RU Наша линейка CUSTOM названа так неспроста. Наша линейка CUSTOM — это подходящее решение в случаях, когда характеристик наших классических транспортеров недостаточно. Мы изучим свойства вашего сыпучего материала в собственном экспериментальном цеху и определим вариант его оптимальной транспортировки нашей техникой.

10 bar
druckstoßfest
устойчивость к
всплескам давления

Trockensubstanzgehalt
Содержание сухого
вещества **40 %**
produktabhängig *зависит от конкретного
материала*

**Gasdicht,
max. 0,49 bar**
Газонепроницаемость,
макс.

350°C+
max. Temperatur *макс. температура*

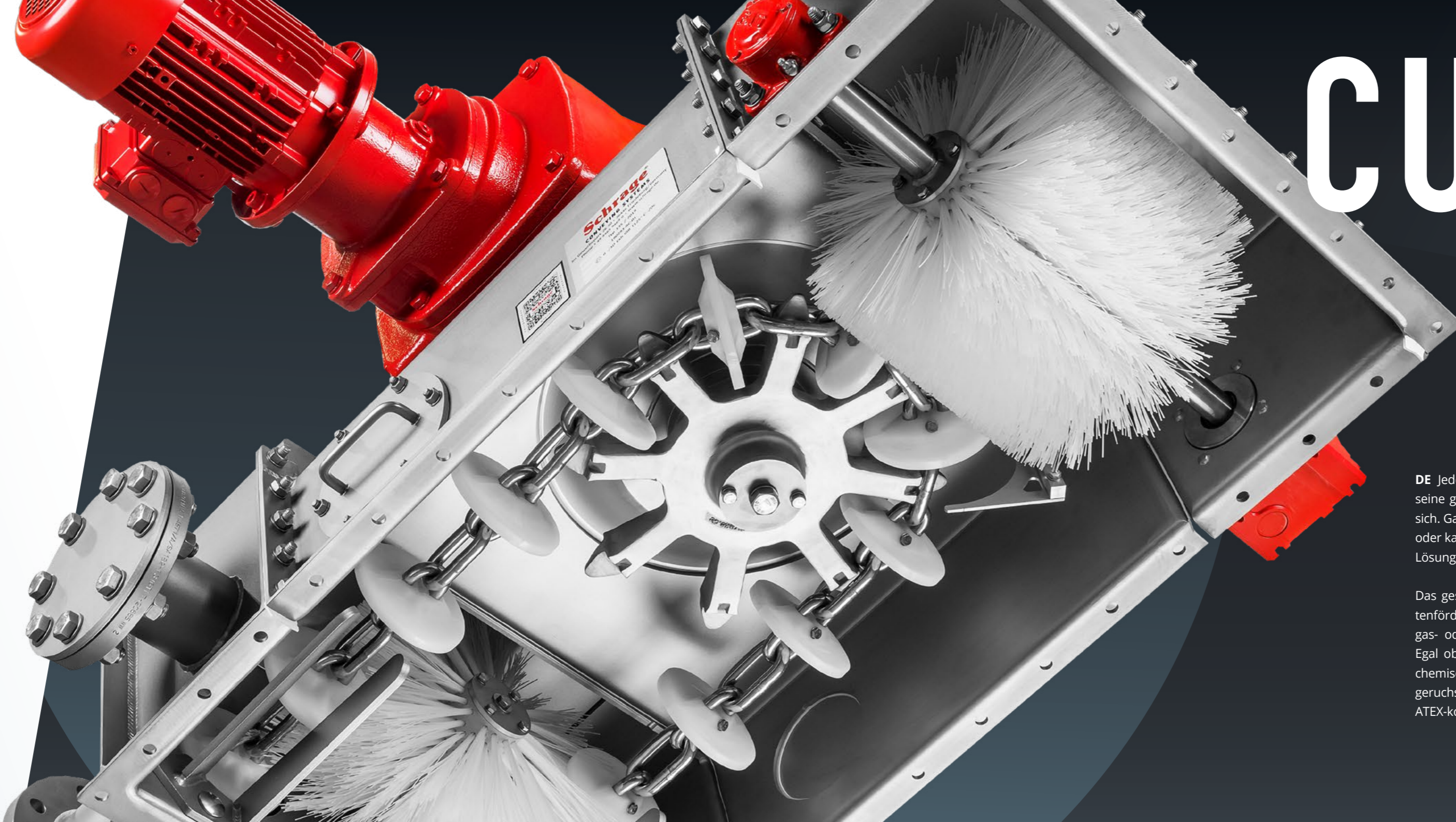

CUSTOM

DE Jedes Schüttgut ist anders und bringt seine ganz eigenen Herausforderungen mit sich. Ganz gleich ob zäh oder haftend, heiß oder kalt, giftig oder essbar - wir haben eine Lösung für Euch.

Das geschlossene System unserer Rohrkettenförderer ist staubdicht und kann auch gas- oder wasserdicht ausgeführt werden. Egal ob hoch abrasiv, toxisch, klebrig oder chemisch aggressiv, der Transport findet fast geruchsfrei statt und wird bei Bedarf auch ATEX-konform ausgeführt.

RU Каждый сыпучий материал по своему уникален и предъявляет свои требования. Твердый или липнувший, горячий или холодный, ядовитый или съедобный — для всего этого у нас найдется для вас решение.

Закрытая система наших трубчатых цепных транспортеров пыленепроницаема. Возможны газо- и водонепроницаемые исполнения. При любых свойствах — высокой абразивности, токсичности, клейкости или химической агрессивности — транспортировка осуществляется практически без запаха; при необходимости обеспечивается соответствие стандартам ATEX.

UNSERE LIEBE

Our EQUIPMENT line

DE Um Euch das Leben leichter zu machen, führen wir zusätzliche Schüttgut-Handling-Systeme in unserem Sortiment, die jeden unserer Rohrkettenförderer perfekt ergänzen. In unserer EQUIPMENT-Linie findet Ihr Produkte zum Dosieren, Entleeren, Verteilen und Entladen.

Dort, wo das Schüttgut-Handling beginnt, haben wir bereits eine passende Lösung für unsere Rohrkettenförderer oder ein alternatives Fördersystem.

RU Чтобы вы не утруждали себя, мы включили в свой ассортимент дополнительные системы обработки сыпучих материалов, идеально дополняющие каждый из наших трубчатых цепных транспортеров. В нашей линейке EQUIPMENT вы найдете агрегаты для дозирования, опорожнения, распределения и разгрузки.

В области обработки сыпучих материалов мы уже имеем подходящее решение как для собственных трубчатых цепных транспортеров, так и для альтернативных конвейерных систем.



ZUM DETAIL

EQUIPMEN+



1 Sackentleerstation mit Filtereinheit
Станция опорожнения мешков с фильтрующим блоком



2 Sackentleerstation mit Leersackverdichter
Станция опорожнения мешков с уплотнителем порожних мешков



3 BigBag Entleerstation mit Traverse
Станция опорожнения биг-бэгов с подвесным устройством

4 BigBag Entleerstation mit Kranbahn
Станция опорожнения биг-бэгов с крановым путем

DE Powered by Schrage bedeutet nicht nur, dass unsere Produkte bis ins kleinste Detail perfektioniert sind, um unsere Versprechen zu halten. Powered by Schrage bedeutet, dass wir mitdenken und vorausschauen, damit Ihr einen spürbaren Mehrwert für Euer Unternehmen erlebt. Deshalb denken wir auch immer über die Rohrkettenförderung hinaus weiter.

RU «Powered by Schrage» означает не только то, что наша продукция доводится до совершенства в мельчайших деталях, оправдывая наши обещания. «Powered by Schrage» означает наше глубокое видение и нацеленность на перспективу, позволяющие поднять работу вашего предприятия на новый уровень. То есть мы не ограничиваемся техническими аспектами трубчатых цепных транспортеров.



4

FORM FOLLOWS FUNCTION

Unser Technikum

DE Euer Schüttgut bestimmt nicht nur unsere Vorgehensweise bei der Konstruktion, sondern gibt auch die verwendeten Werkstoffe vor. Um Eure individuellen Anforderungen zu verstehen, testen wir regelmäßig in unserem hauseigenen Technikum. Deshalb können wir saubere, wahlweise gas- oder druckdichte und produktschonende Lösungen anbieten.

Wir konfigurieren die Förderer individuell und ersparen Euch damit Umbaumaßnahmen vor Ort.

Unsere wartungsarmen Systeme sind nicht nur besonders verschleißfest, sondern können mit nahezu allen fließfähigen Schüttgütern umgehen. Dabei ist es egal, ob staubig, körnig oder grob - ohne Entmischung kommt es zu einer fast vollständigen Restentleerung.

Unser Technikum steht dafür, dass wir unermüdlich nach den bestmöglichen Lösungen suchen und uns stets weiterentwickeln.



Наш техцентр

RU На основе вашего сыпучего материала нами определяется не только конструктивное решение, но и подбираемые материалы. С учетом конкретных требований заказчика мы проводим регулярные испытания в нашем собственном экспериментальном цеху.

Благодаря этому мы предлагаем конструкции, отличающиеся чистотой при работе, практически газонепроницаемые или герметичные, бережно транспортирующие сыпучие материалы.

Мы адаптируем конфигурации транспортеров под ваши нужды, избавляя вас от необходимости переоборудования в месте эксплуатации.

Наши системы, не требующие большого ухода, отличаются не только повышенной износостойкостью, но и рассчитаны практически на любые сыпучие материалы. При любом грузе — пыльном, зернистом или крупнокусковым — происходит практически полное опорожнение без расслаивания.

Наш экспериментальный цех — это площадка для отработки оптимальных решений и доработки конструкций.

SCHRAGE

Unser Herz liegt zwar in Deutschland, aber es schlägt für die ganze Welt.

Мы всем сердцем любим свою страну — Германию, но оно открыто для всего мира.

DE Als inhabergeführter Familienbetrieb betrachten wir nicht nur unsere Mitarbeiter als Familienmitglieder, sondern auch unsere Kunden und Lieferanten. Vertrauen, Verlässlichkeit und Verantwortung sind zusammen mit Ehrlichkeit und Respekt die Grundpfeiler unserer Zusammenarbeit. Uns verbindet das Streben nach bestmöglichen Ergebnissen.

Deshalb findet Ihr nicht nur unsere Anlagen in vielen Ländern der Welt, sondern auch eine Schrage-Vertretung in Eurer Nähe.



WELTWEIT

Schrage во всем мире

RU Важная составляющая нашего семейного предприятия — это не только наши работники, но и наши клиенты и поставщики. В основе нашего сотрудничества лежит доверие, надежность, ответственность, а также честность и уважение. Нас объединяет стремление к наилучшим результатам.

Не случайно наши установки используются во многих странах мира, а представительство Schrage находится рядом с вами.

BE	Belgien	AM	Armenien
BY	Belarus	AZ	Aserbaidshan
CH	Schweiz	KZ	Kasachstan
CZ	Tschechische Republik	KG	Kirgisistan
DE	Deutschland	RU	Russland
EE	Estland	TJ	Tadschikistan
ES	Spanien	TM	Turkmenistan
FI	Finnland	UZ	Usbekistan
FR	Frankreich	ID	Indonesien
GB	Großbritannien	MY	Malaysia
IT	Italien	PH	Philippinen
LT	Litauen	SG	Singapur
LV	Lettland	TH	Thailand
MD	Republik Moldau		
NL	Niederlande		
PL	Polen		
PT	Portugal		
RO	Rumänien		
RU	Russland		
SE	Schweden		
SM	San Marino		
SK	Slowakische Republik		
TR	Türkei		

**Schrage Rohrkettenystem
GmbH Conveying Systems**
Im Gewerbepark 26-30
26446 Friedeburg / Germany

Telefon +49 4465 9469-0
Mail info@schrage.de
Web schrage.de

Gestaltung und Umsetzung

m01n
digitalagentur

Telefon +49 4941 980 22 73
Mail ichmag@m01n.com
Web m01n.com

Schrage[®]
CONVEYING SYSTEMS

